

Bilaga: Vatten- och avloppsplanering och redovisning av eventuell djurhållning

I samband med att du söker förhandsbesked ska du skicka in en vatten- och avloppsplanering (VA-planering) och en redovisning av djurhållare i närheten. Miljöenheten kan inte yttra sig i ärendet förrän du har skickat in detta. Skickar du med VA-planeringen och redovisning av djurhållning redan med ansökan av förhandsbesked så går handläggningen smidigare.

Så här gör du en VA-planering

Detta ska **alltid** redovisas:

- Situationsplan i en skala på 1:2 000 A:3 format där man ritat in djurhållare inom 200 m. Redovisa även placering av gödselvårdsanläggning, stall, ridhus, paddock, djurslag, antal djur och betes/rasthagar. Miljöenheten vill dels veta det aktuella antalet djur och stallets antal boxplatser. Redovisa även nedlagda gårdar.

Om du ska ha vatten- och eller avlopp genom en **samfällighetsförening** ska du skicka in:

- intyg om att anslutning är möjlig, kontakta samfällighetsföreningen för att få ett skriftligt intyg.

Om du ska ha vatten eller avlopp genom egen anslutning till det **kommunala nätet** ska du skicka in:

- intyg om att anslutning är möjlig, kontakta kommunens VA-enhet för att få ett sådant intyg.

Om du ska ha **enskilt vatten** eller **enskilt avlopp** på fastigheten behöver du rita in följande på en situationsplan:

- befintliga avloppsanordningar, vattentäkter och bergvärmeanläggningar (inom ungefär 200 m)
- rita in nya och befintliga avloppsledningar som planeras/finns inom den tänkta tomten
- planerad avloppsanordning och vattentäkt för den nya fastigheten (kom ihåg att markera utsläppspunkten för det renade avloppsvattnet)
- om du avser att inrätta en bergvärmeanläggning på fastigheten ska borrpunkten märks ut på situationsplanen
- vändmöjligheter för slamtömningsfordon (enligt Kungälv's kommun's avfallsföreskrifter), se illustration på sista sidan
- uppställningsplats för slamtömningsfordon (bör vara högst 10 meter från tömningsplats).

Tänk på det här när du planerar ditt avlopp

Generellt krävs en fosforavlastad markbädd eller ett reningsverk när nya tomter planeras och vattentoalett ska installeras. Avloppsplaneringen ska alltid klara högt miljöskydd i Kungälv's

kommun och ibland även högt hälsoskydd. Det renade avloppsvattnet bör ledas i ca 200 m öppet dike innan det mynnar i bäck, å, sjö eller hav.

Skyddsavstånd som ska eftersträvas vid lokalisering av avloppsanordning med WC.

Avloppsanordning	Avstånd till vattentäkt	Avstånd till dike	Avstånd till fastighetsgräns	Avstånd till bostadshus
markbädd eller infiltration	minst 50 till 200 m	minst 10 m	≥ 4 m	≥ 10 m
reningsverk eller tät markbädd	≥ 20 m	-		
Slamavskiljare	≥ 20 m			
täthetsprovade ledningar	≥ 10 m		-	-

Mer information angående enskilda avlopp finns i ”Riktlinjer för små enskilda avloppsanordningar i Kungälv kommun” som finns att läsa på kommunens hemsida.

Miljöenheten granskar din VA-planering

Om det när vi granskar ärendet och din VA-planering skulle visa sig att ytterligare utredningar krävs kan detta komma att begäras in senare. Det kan då handla om t.ex. bullerutredning, hydrogeologisk utredning, naturvärdesinventering eller intyg.

Om du får ett positivt beslut på din ansökan om förhandsbesked ska du skicka in en ansökan för vattentäkt och avloppsanordning till miljöenheten i samband med att du söker bygglov (gäller endast om du ska ha enskilt vatten eller avlopp).

Hör av dig om du har frågor

Om du har frågor eller vill ha mer information angående vatten och avlopp – se kommunens hemsida www.kungalv.se under Bygga, bo och miljö - vatten och avlopp – enskilda avlopp eller kontakta kundservice, tel: 23 80 00 för att få reda på vilken handläggare som har hand om ditt distrikt.

För att vi ska kunna utföra slamtömning på din fastighet i framtiden (om du ska ha enskilt vatten och avlopp) behöver du bland annat se till att följande uppfylls:

- Avstånd mellan uppställningsplats för hämtningsfordon och avloppsanläggning/fettavskiljare får inte överstiga **10 meter** (fosforfälla 4m).
- Backning av hämtningsfordon får inte förekomma annat än i undantagsfall och bilväg som är återvändsgata ska ha **vändmöjlighet**, se illustration för godkända vändplatser.
- Transportvägen ska ha en bredd på minst 3,5 meter och ha en fri höjd av 4,7 meter, nedhängande grenar och buskar ska beskäras så att fri sikt finns.
- Avloppsanläggning, fettavskiljare och fosforfälla ska vara lätt tillgängliga för tömning.
- Dragvägen får inte utsätta renhållningsarbetarna för risk för att slinta eller snubbla och ska hållas fri från hinder, exempelvis staket, murar, stubbar, planteringar och annan växtlighet.

MILJÖENHETEN
SAMHÄLLSBYGGNAD



ADRESS Stadshuset · 442 81 Kungälv
TELEFON 0303-23 80 00 vx
E-POST kommun@kungalv.se
HEMSIDA www.kungalv.se

Exempel på VA-planering med djurhållning utritad:

Skala 1:2 000 A:3 format (kundcenter eller kart- och mätavdelningen i Kungälv's kommun kan hjälpa er att skriva ut en karta för er fastighet).

VA-planering för fastigheten Kungstorp 1:43

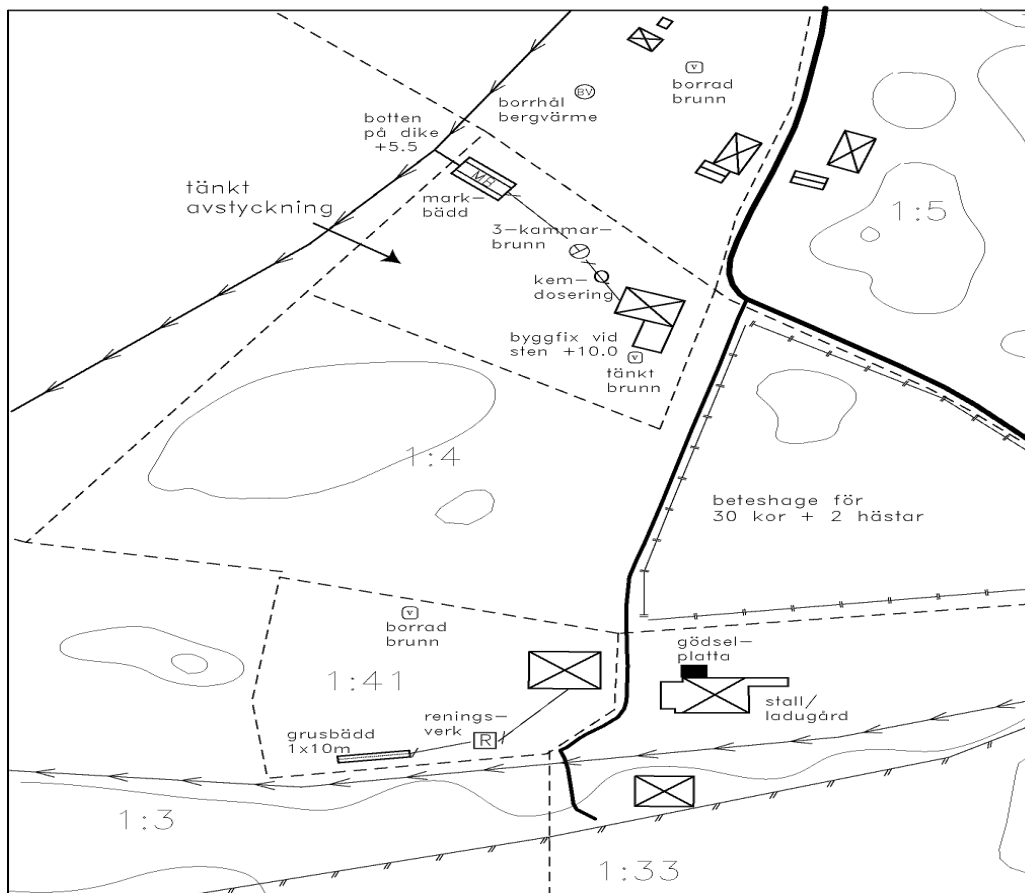

Exemplet på VA-planering ovan saknar inritning av tillfartsväg, vändmöjlighet samt uppställningsplats för slamtömningsfordon, detta ska ritas in enligt bl.a. nedan angivna alternativ.

Illustration godkända vändplatser:

(Källa: Avfall Sveriges handbok för avfallsutrymmen)

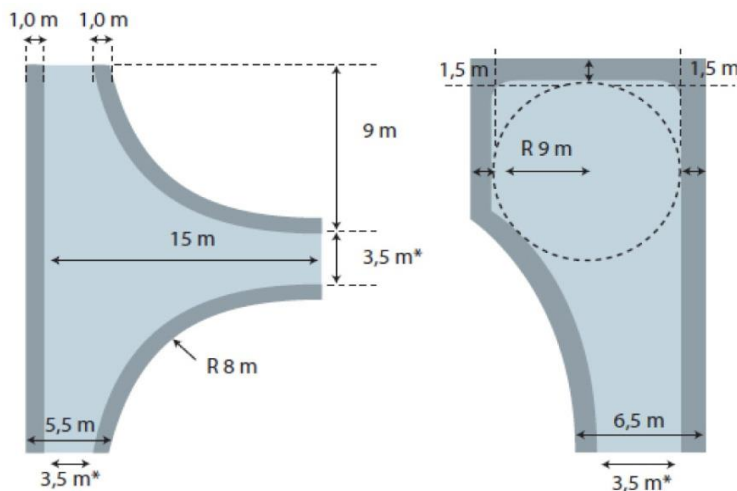

*Gäller mötesfri väg med p-förbud.

MILJÖENHETEN
SAMHÄLLSBYGGNAD

**KUNGÄLV'S
KOMMUN**



ADRESS Stadshuset · 442 81 Kungälv
TELEFON 0303-23 80 00 vx
E-POST kommun@kungalv.se
HEMSIDA www.kungalv.se